

horizontální žaluzie

S LAMELOU 16, 25, 35 a 50 mm



KLASICKÉ STÍNĚNÍ PRO INTERIÉR A EXTERIÉR



®

systra

ŽALUZIE s lamelou 25 a 35 mm

Popisy jednotlivých částí, funkce a definice jsou v souladu s ČSN EN 12216.

Výrobek Systra č. 22

Minimální šířka 280 mm, maximální šířka 2900 mm, maximální výška 3100 mm, maximální plocha cca 6 m² (viz údaje v tabulkovém ceníku). Šířka se udává délkou lamel, výška se udává včetně horního profilu. Horní profil rozměru 27 x 19 mm, spodní profil 24 x 6 mm, lamely **25 mm** široké o síle 0,18 - 0,215 mm.

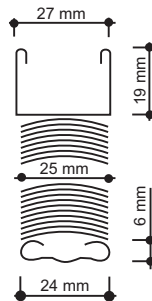

25 mm	výška žaluzie "H" (mm)			
	500	1000	1500	2000
výška složeného svazku "h" (mm)	46	64	82	100

Výrobek Systra č. 32

Minimální šířka 280 mm, maximální šířka 3000 mm, maximální výška 3400 mm, maximální plocha cca 6 m². Šířka se udává délkou lamel, výška se udává včetně horního profilu. Horní profil rozměru 27 x 19 mm, spodní profil 33 x 7 mm, lamely **35 mm** široké o síle 0,2 - 0,22 mm.

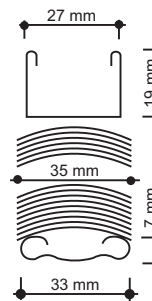

35 mm	výška žaluzie "H" (mm)			
	500	1000	1500	2000
výška složeného svazku "h" (mm)	42	58	74	90

Výrobek Systra č. 25

Minimální šířka 350 mm, maximální šířka 2200 mm, maximální výška 3000 mm, maximální plocha cca 3 m². Šířka se udává délkou lamel, výška se udává včetně horního profilu. Horní profil rozměru 25 x 25 mm, spodní Al dvoudílný profil 19 x 10 mm, lamely **25 mm** široké o síle 0,18 - 0,215 mm.

Vytahování lamel žaluziovou šňůrou (CTS 25) nebo páskou (navíjecí mechanismy ISOdesign)

Společné údaje:

Materiál: horní a spodní profil z ocelového plechu, oboustranně lakovaného metodou coil coating, lamely ze slitiny AlMg, u typu 25 spodní profil dvoudílný AL

Barva: profily a doplňky bílé nebo hnědé, lamely dle aktuální nabídky

Ovládání: záleží na typu (provedení) žaluzie

- meziskelní - boční vývod pružnou spojkou, pružinová průchodka, vytahování lamel šňůrami bez brzdy, naklápění tyčků
- pro dvojité okna - stejné jako u předchozího typu, lamely jsou bočně fixovány (vedeny) perlonovými lanky
- interiérové- naklápění lamel tyčkou potaženou PVC nebo šestihrannou průhlednou tyčkou se šnekovým převodem, možnost boční fixace lamel perlonovými lanky
- u typu č.25- přední nebo boční vývod, vytahování a naklápění lamel kuličkovou šňůrou

Přípevnění: různými druhy držáků (přichytek) podle typu žaluzie, resp. podle způsobu montáže

Způsob použití : Ochrana proti slunci a regulace světla v interiérech, stínění okenních otvorů

Navíjecí mechanismus šňůry SOMFY CTS 25

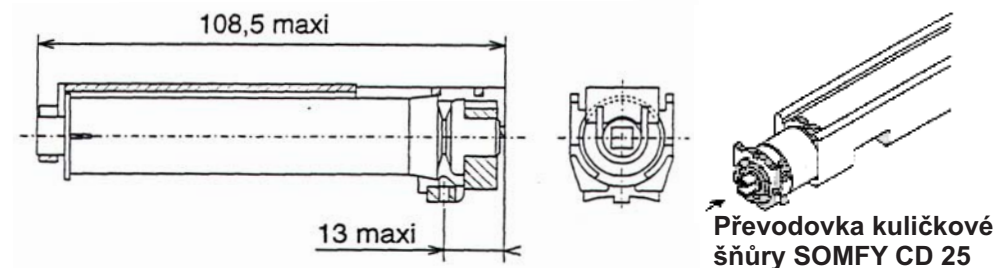

Převodovka kuličkové šňůry SOMFY CD 25

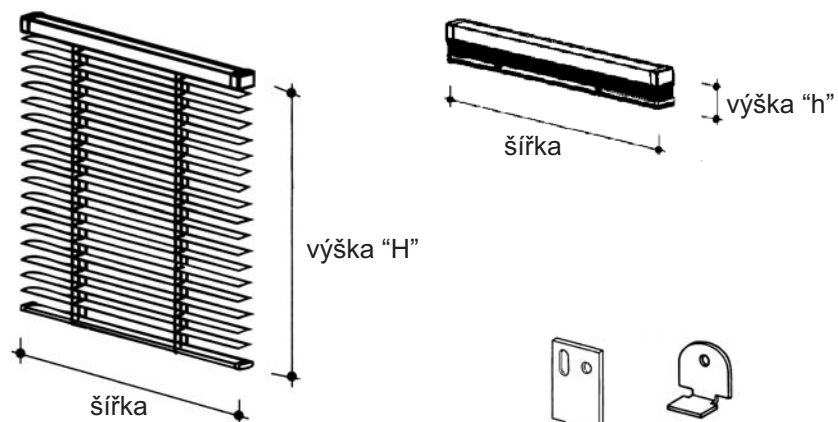

Typy (provedení) žaluzie

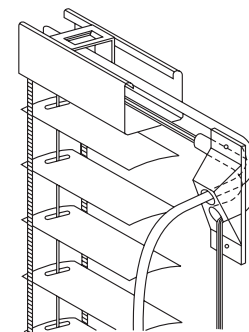

Typ 1 -meziskelní

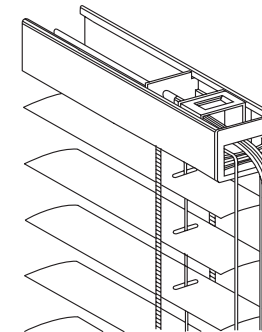

Typ 2 -interiérová
s bočním vývodem

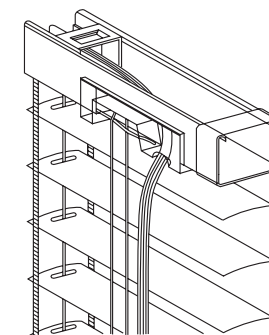

Typ 3 -interiérová
s pružnou spojkou

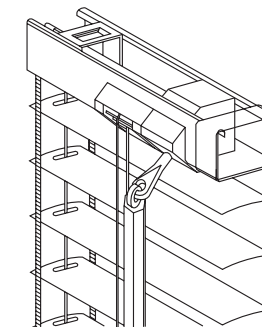

Typ 5 -interiérová
se šnekovým převodem

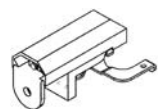

univerzální držák
do oken bez vrtání
do rámu

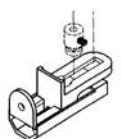

Montážní držáky

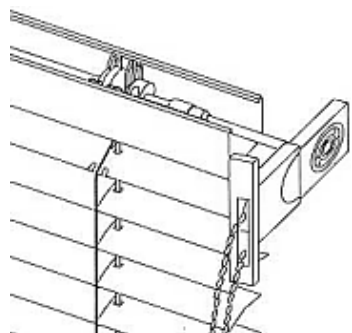
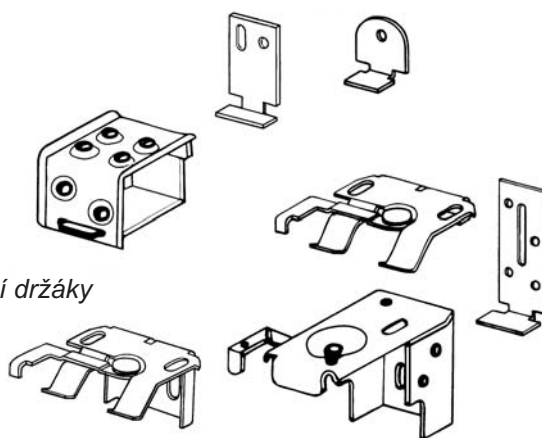

Sestava meziskelní žaluzie(možnosti)

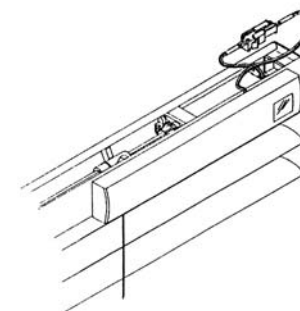
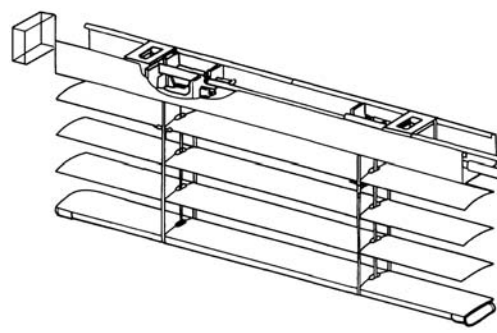

motorek s dálkovým
ovládáním na baterie

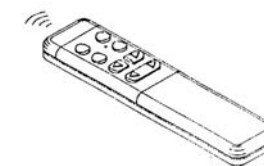

ŽALUZIE s lamelou 50 mm

Popisy jednotlivých částí, funkce a definice jsou v souladu s ČSN EN 12216.

Výrobek Sysstra č. 51

Maximální šířka 3500 mm, maximální výška 3000 mm, maximální plocha cca 6 m² při ovládní šňůrou nebo kuličkovým řetízem, 8 m² při ovládní na kliku..

Šířka se udává délkou lamel, výška se udává včetně horního profilu, na straně ovládní přesahuje přes šířku lamel o 20 mm převodovka nekonečné šňůry.(kuličk.řetízku)

Horní profil rozměru 40x40 mm, spodní profil 50x13 mm, lamely 50 mm široké.

Materiál: horní a spodní profil z ocelového plechu, oboustranně lakovaného metodou coil coating, lamely ze slitiny AlMg.

Barva: doplňky bílé nebo hnědé, profily dle RAL, lamely dle aktuální nabídky

Základní provedení: ruční ovládní tzv. nekonečnou šňůrou (naklápění i vytahování lamel).

Nadstandard: ovládní klikou, el. pohon (220V) s tlačítkovým ovládním, skupinové ovládní více žaluzií, dálkové ovládní.

Přípevnění: stěna nebo strop standardním držákem.

Výrobek Sysstra č. 52

Maximální šířka 2500 mm, maximální výška 2500 mm, maximální plocha 5 m².

Šířka se udává délkou lamel, výška se udává včetně horního profilu, délka horního profilu se řeší individuálně podle způsobu montáže..

Horní profil rozměru 40x40 mm, spodní profil 50x13 mm, lamely 50 mm široké.

Materiál: horní a spodní profil z ocelového plechu, oboustranně lakovaného metodou coil coating, lamely ze slitiny AlMg.

Barva: doplňky bílé nebo hnědé, profily dle RAL, lamely dle aktuální nabídky

Základní provedení: ruční ovládní tzv. nekonečnou šňůrou (naklápění i vytahování lamel), boční vedení perlonovými strunami.

Nadstandard: ovládní klikou, el. pohon (220V) s tlačítkovým ovládním, skupinové ovládní více žaluzií, automatika slunce-vítr, dálkové ovládní, Al kryt horního profilu (a svazku lamel), boční vedení ocelovými lanky potaženými PVC.

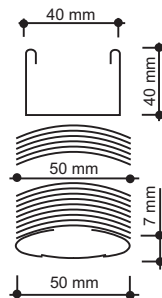

50 mm	výška žaluzie "H" (mm)				
	1000	1500	2000	2500	3000
výška složeného svazku "h" (mm)	107	121	135	149	163

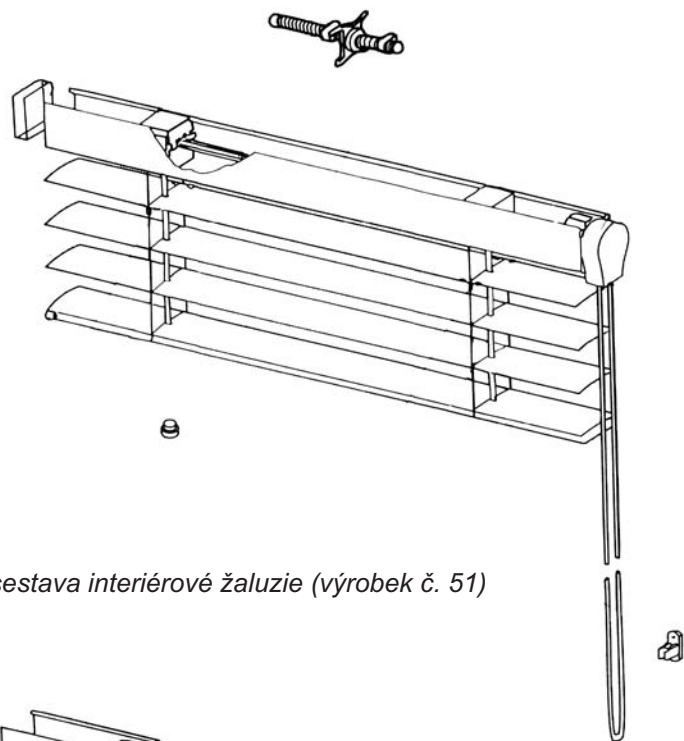

sestava interiérové žaluzie (výrobek č. 51)

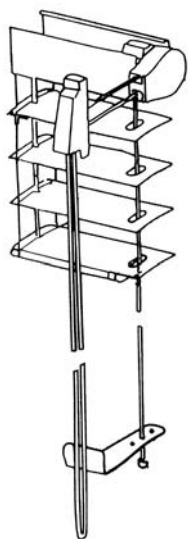

sestava exteriérové žaluzie (výrobek č. 52)

Držáky žaluzie

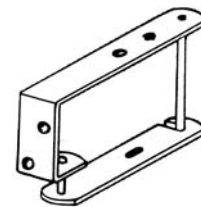

bez krytu

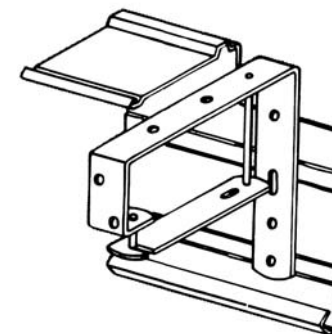

s krytem

Detail připevnění - okno deštěné (špaletové)

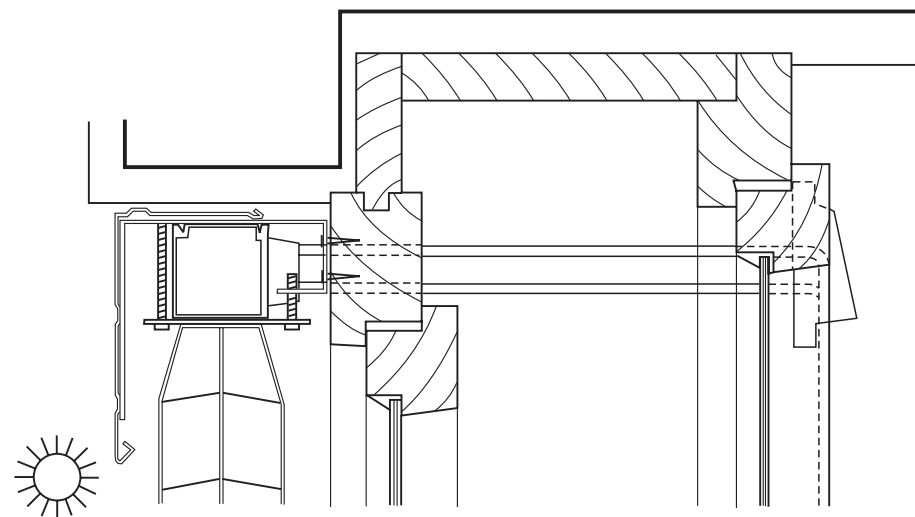

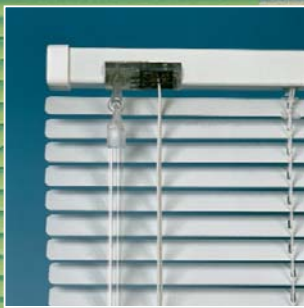

Žaluzie s pružnou
spojkou a šňůrovou
brzdou

Žaluzie s kardánem
a šňůrovou brzdou

Žaluzie s lamelou
50mm ovládaná
nekonečnou šňůrou
- vhodná do interiéru
i exteriéru

